

QUADRO STAND

4 VERSIONI

(art.: QUA 1.0 senza presa - QUA 1.1 con presa CEE
QUA 1.2 con presa polivalente - QUA 1.3 con presa multipla)

normativa di costruzione: D.M. 37/08
IEC - EN - CEI - 61439-1

normativa per utilizzo: CEI 64-8-711-2-6
(con presenza di pubblico)

peso < Kg 3.3

vista fronte

laterale

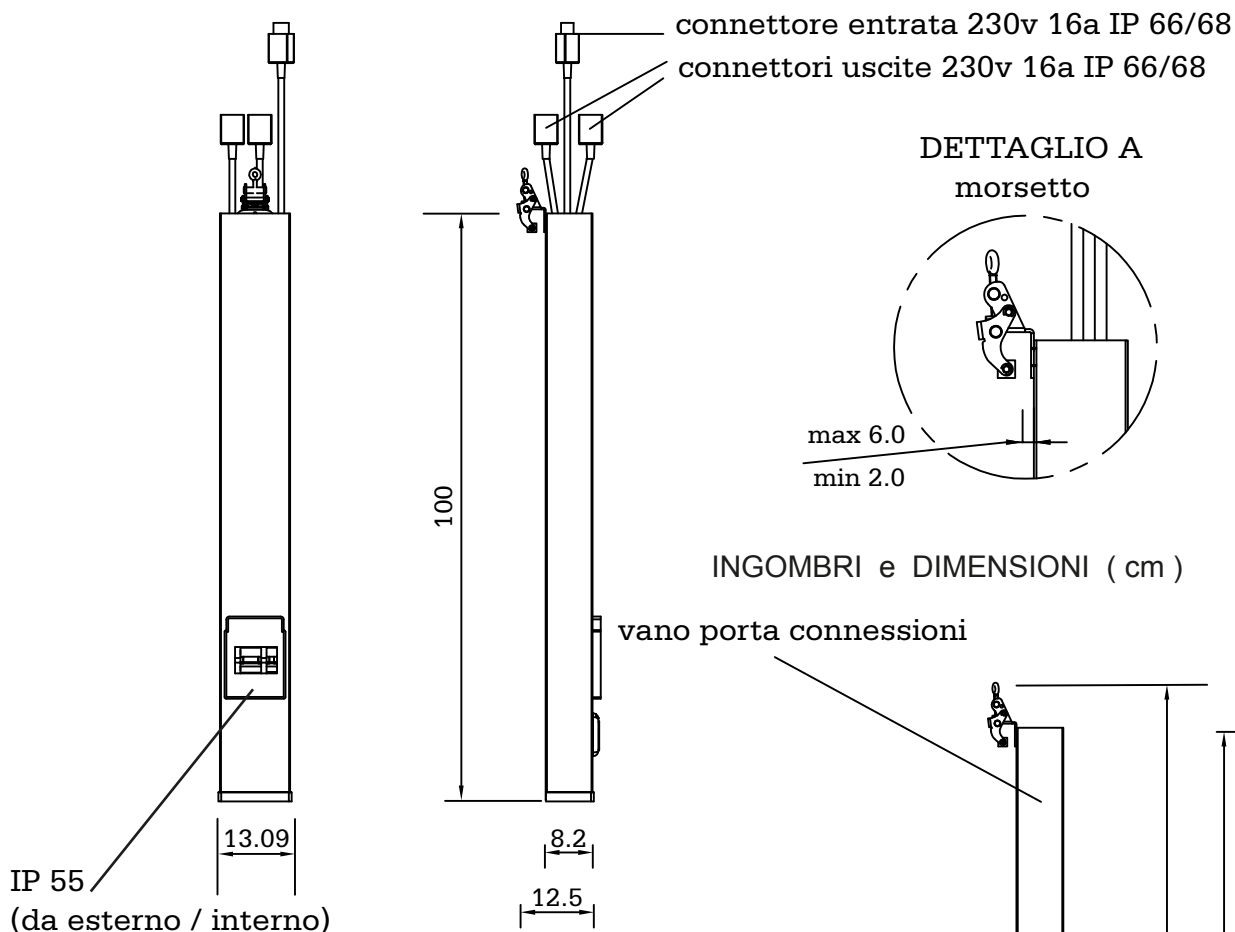

DETTAGLIO B
quadro elettrico

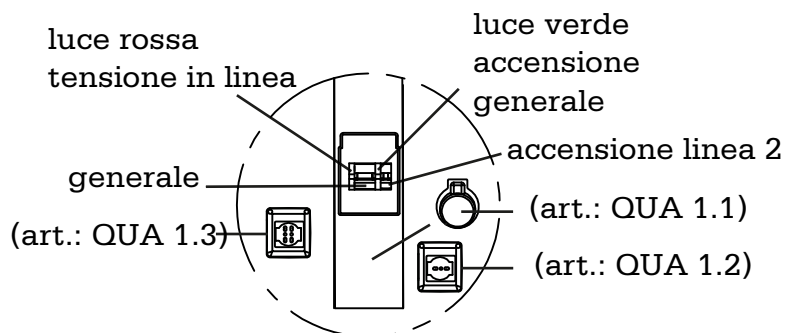

ISTRUZIONI INSTALLAZIONE: appendere la linea e fissare il supporto

COLLEGAMENTI: inserire i connettori d'entrata in assenza di tensione in linea (luce rossa spenta)

ATTENZIONE: VIETATO DISCONNETTERE LA LINEA ELETTRICA IN TENSIONE